

STRUCTURE MONOCOQUE TYPIQUE

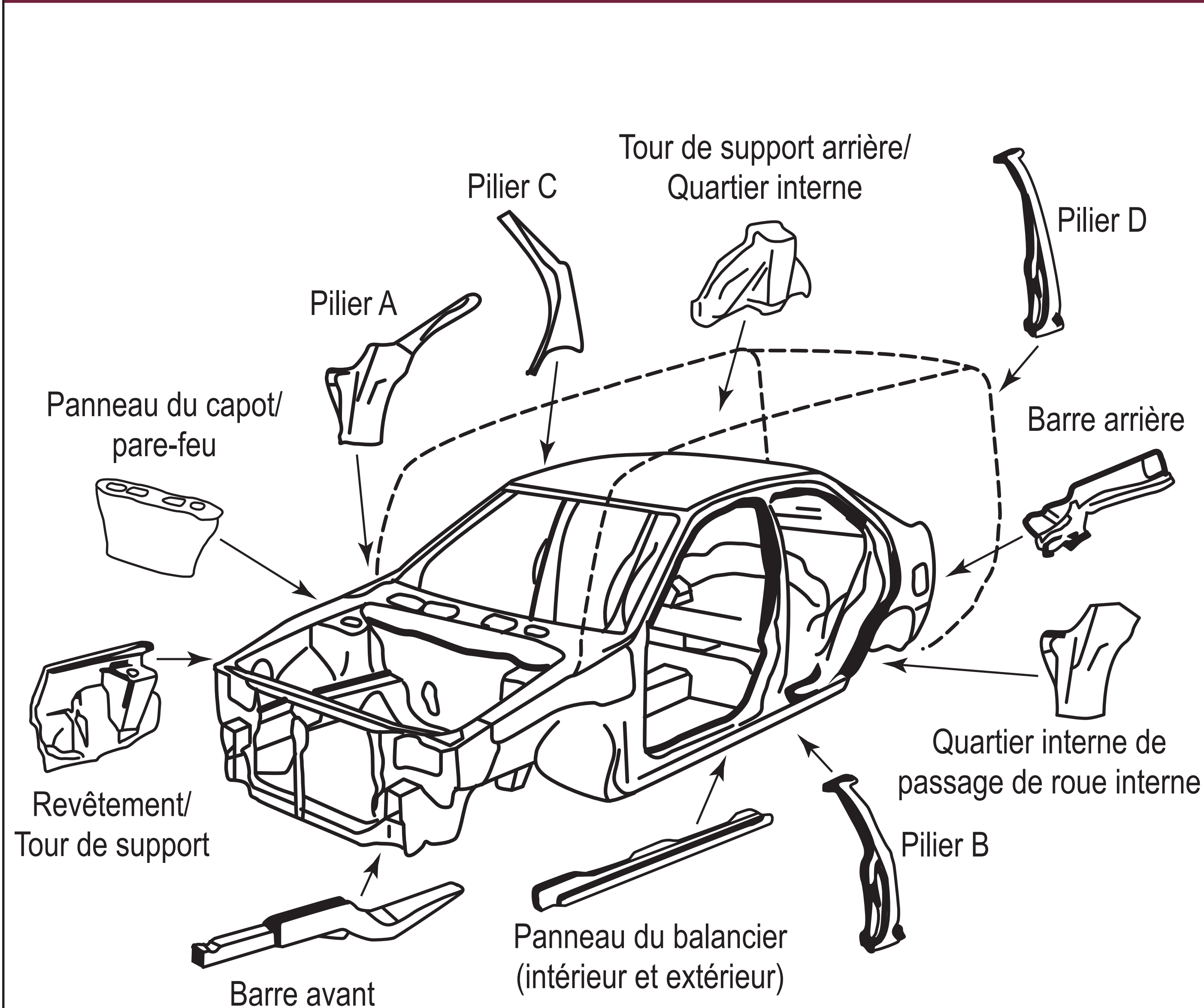

MONOCOQUE TYPIQUE SUR STRUCTURE CLASSIQUE

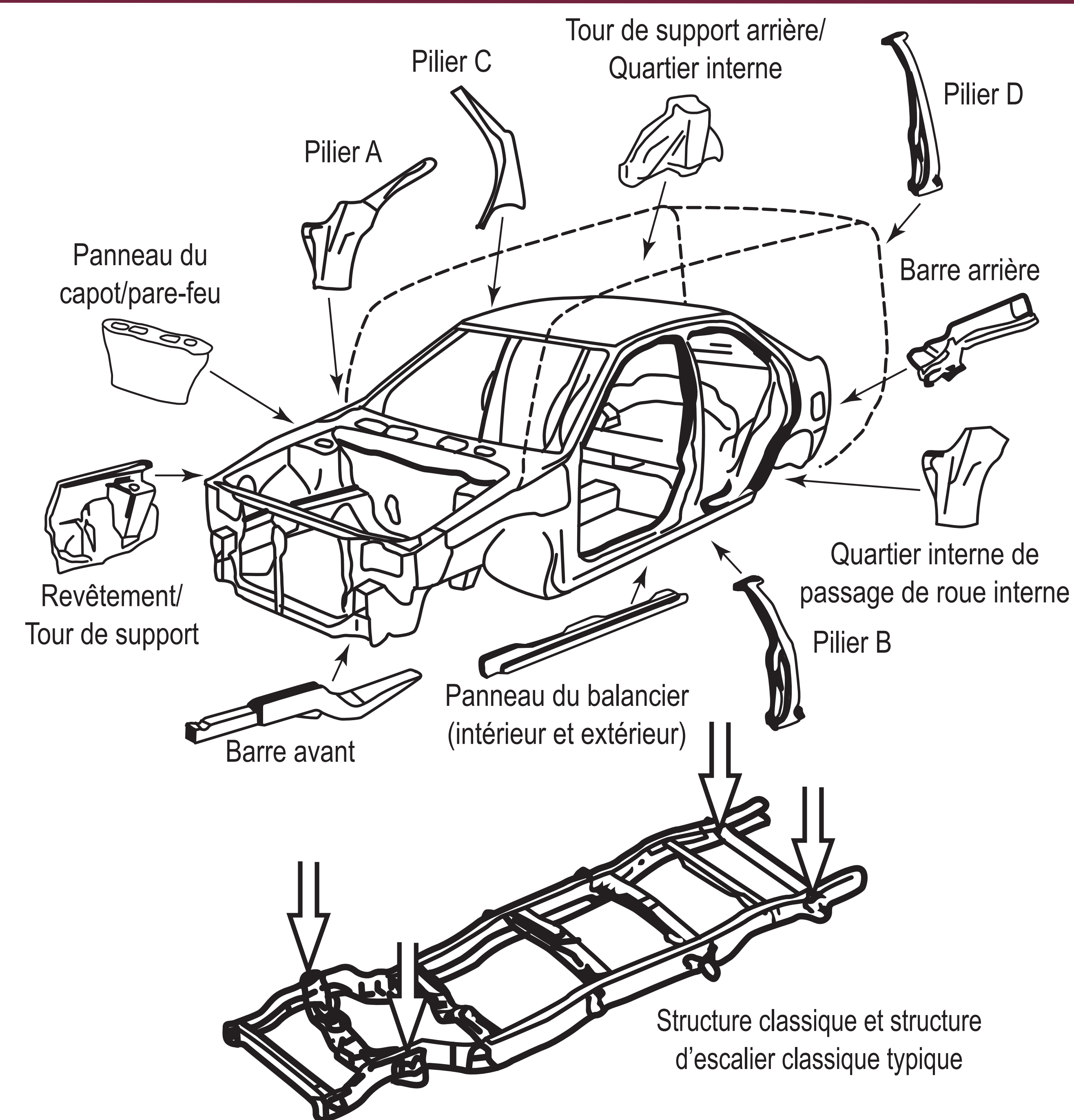

STRUCTURE PÉRIMÉTRALE CLASSIQUE TYPIQUE

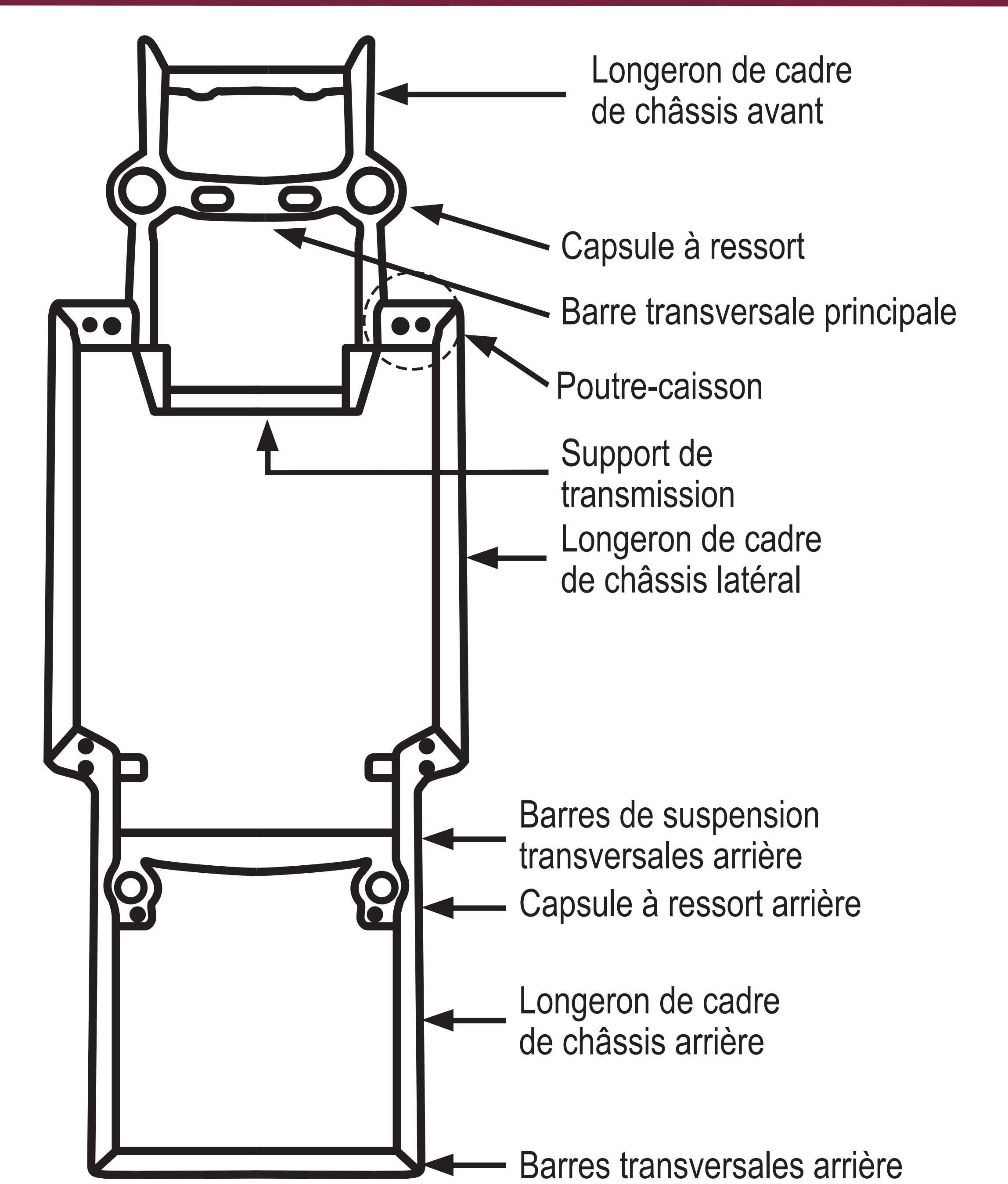

Composants structurels

Exigences en matière de divulgation de dommages structuraux

		Monocoque	Monocoque sur structure classique	Structure classique
1.	Longerons de cadre de châssis (incluant les longerons avant, arrière et de centre)	Dommage permanent existant, retiré, modifié, réparé ou remplacé		
2.	Capsule à ressort, poutre-caisson ou monture de stabilisation	S.O.	Dommage permanent existant, retiré, modifié, réparé ou remplacé	
3.	Barres transversales (sauf celles qui sont verrouillées)	Dommage permanent existant, retiré, modifié, réparé ou remplacé		
4.	Assemblage du revêtement	Dommage permanent existant, retiré, modifié, réparé ou remplacé		S.O.
5.	Assemblage de la tour de support	Dommage permanent existant, retiré, modifié, réparé ou remplacé		S.O.
6.	Panneau du capot/pare-feu	Dommage permanent existant, retiré, modifié, réparé ou remplacé		S.O.
7.	Piliers de support (Comprend A, B, C*, D)	Dommage permanent existant, retiré, modifié, réparé ou remplacé		
8.	Attaches/raidisseurs pour le toit	Dommage permanent existant, retiré, modifié, réparé ou remplacé		
9.	Bas de caisse (extérieur)	Remplacement seulement		S.O.
10.	Bas de caisse (intérieur)	Dommage permanent existant, retiré, modifié, réparé ou remplacé		S.O.
11.	Panneau pour le plancher/coffre	Ouverture de 1 po (2,54 cm) ou plus, dommage permanent existant, panneaux retirés, modifiés, réparés ou remplacés		
12.	Panneau latéral* ou de cabine*	Remplacement seulement		S.O.
13.	Assemblage du panneau latéral intérieur (incluant le panneau de passage de roue, la tour de support arrière et la rallonge de passage de roue inférieure)	Dommage permanent existant, retiré, modifié, réparé ou remplacé		S.O.

* S'applique seulement aux composants considérés comme structurels par le fabricant du véhicule.